

# **GOLDSCHMITT**<sup>®</sup>

*evoluzione, sicurezza e comfort* **Italia**

## Catalogo **2023** **2024**

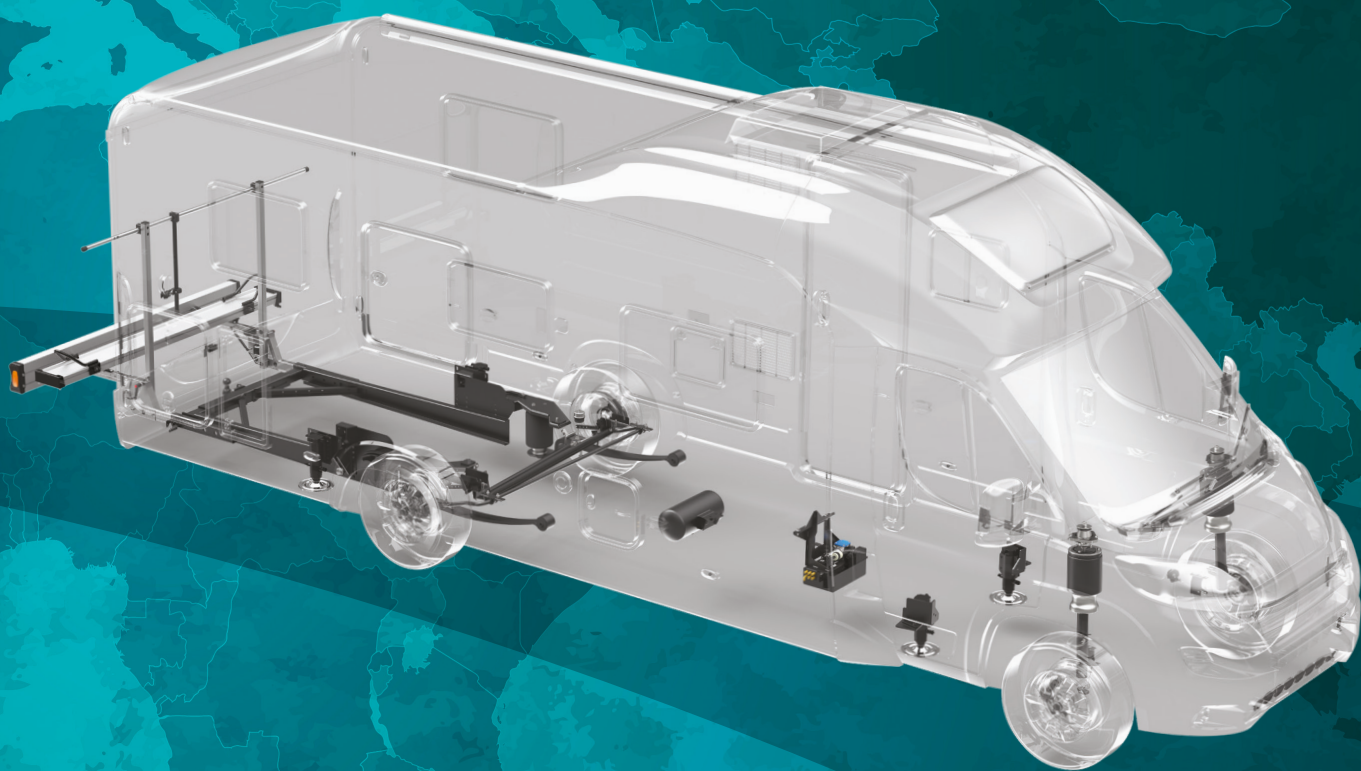

**SEMPRE**

AL  
VOSTRO  
**SERVIZIO**

[www.goldschmittitalia.it](http://www.goldschmittitalia.it)



**GOLDSCHMITT**<sup>®</sup>  
Italia

# Catalogo prodotti 2023/2024



Sospensioni pneumatiche	2
Sospensioni pneumatiche per Fiat, Peugeot, Citroën	2
Sospensioni pneumatiche per telaio AL-KO	3
Sospensioni pneumatiche per fuoristrada, pick-up	4
Sospensioni pneumatiche per Ford Transit	5
Sospensioni pneumatiche per Mercedes Sprinter e VW LT	6
Aircell	7
Sospensioni pneumatiche per Iveco	7/8
Sospensioni pneumatiche per Opel/Renault	9
Sospensioni pneumatiche integrali	10
Goldschmitt G6 e G7	14
Accessori per sospensioni ad aria	16

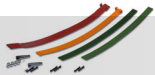

Spessori per balestre	17
-----------------------	----



Molle elicoidali rinforzate	18
Distanziatori ruote	19



Piedini Vero-Light	20
Stabilizzatori idraulici	21



Dispositivi di traino	22
-----------------------	----

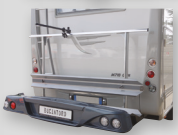

Doga	23
------	----



Marea	24
-------	----



Rio	26
-----	----



Onda	27
------	----



Dolfin	28
--------	----



Lido	30
------	----



Pollicino	31
-----------	----



Accessori per portamoto	32
-------------------------	----



Catene da neve	35
----------------	----



ConnectTop 220V	36
-----------------	----



Portabici per gancio traino	37
-----------------------------	----



Prodotti Seikel	38
-----------------	----



Additivo per gasolio	40
----------------------	----

# Sospensioni pneumatiche

I veicoli trasporto merci, trasporto persone e camper in genere, con carichi posteriori elevati e sbalzo posteriore più o meno lungo, presentano una maggiore sensibilità a venti laterali, a veicoli in fase di sorpasso, a fondi stradali più o meno dissestati, a percorsi di montagna, ecc.

Questa maggiore sensibilità del veicolo durante la marcia fa venir meno la sicurezza di guida.

È questo il motivo per il quale **GOLDSCHMITT** ha studiato vari sistemi di sospensioni pneumatiche per garantire un maggior comfort di marcia, evitare rotlii, sbandamenti e di conseguenza garantire una maggiore durata agli organi originali del veicolo.

## Sospensioni pneumatiche per FIAT, PEUGEOT, CITROËN

Per il veicolo Fiat Ducato x250, **GOLDSCHMITT** ha studiato una soluzione speciale, utilizzando soffietti da 8", ottimale per veicoli con peso complessivo pari o superiore a 35 q.li, veicoli con sbalzo posteriore elevato, veicoli sui quali il carico sull'asse posteriore è uguale o superiore a 2000 kg o per veicoli con costante carico posteriore elevato.

Soffietti 8"  
per FIAT Ducato



Modello di manometro a cruscotto



Fiat 244

Fiat X250

Soffietti 6"



**Completo di compressore e quadro comando**



i Dati tecnici	6"	8"
Diam esterno max	163 mm	218 mm
Portata per soffietto	260 kg	540 kg
Altezza max per soffietto	210 mm	260 mm

Modello veicolo	Note particolari	Cod. art.	Prezzo i.e.
Fiat Ducato 230 / 244	Supporto standard laterale	6" 02.103	su richiesta
Fiat Ducato 230 / 244	Supporto per montaggio in centro	6" 02.1035	su richiesta
Fiat Ducato x250	Per tutti i modelli 30/40 q.li fino al 2014 con doppio manometro a cruscotto	6" 02.250	€ 965,00
Fiat Ducato x250	Per tutti i modelli 30/40 q.li fino al 2014 con doppio manometro a cruscotto	8" 02.251	€ 1.145,00
<b>Carico minimo dell'asse posteriore 650 kg!</b>			
Spostamento regolatore di frenata per veicoli senza ABS		01.050	su richiesta

# Sospensioni Telaio AL-KO

**Completo di compressore  
e quadro comando**

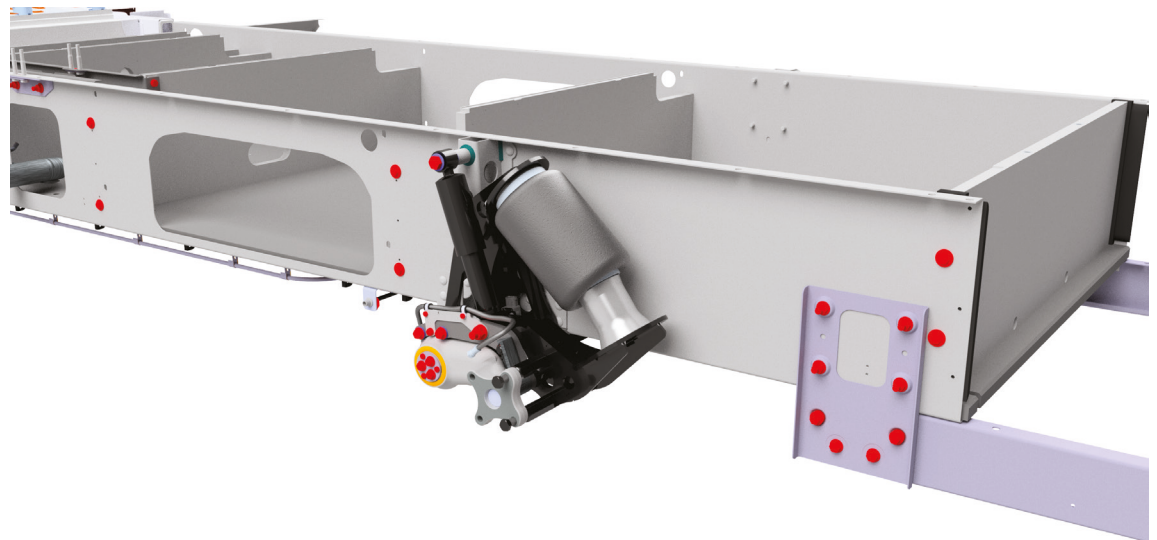

Art. 02.1500 SLC

- Sospensioni pneumatiche adatte per veicoli con telaio Al-ko, asse singolo oppure doppio.
- Sistema completo di compressore e manometro con comando dalla cabina
- Solleva e aumenta la portata dell'assale posteriore Al-ko
- Evita lo sfregamento delle ruote posteriori contro il parafrangente.
- Migliora e rende più stabile l'assetto di guida con qualunque carico
- Aumenta la stabilità con venti laterali
- Aumenta la tenuta di strada in curva e nei sorpassi
- Migliora il comfort di viaggio
- Solleva la parte posteriore del veicolo
- Migliora la trazione e riduce l'usura dei vari componenti

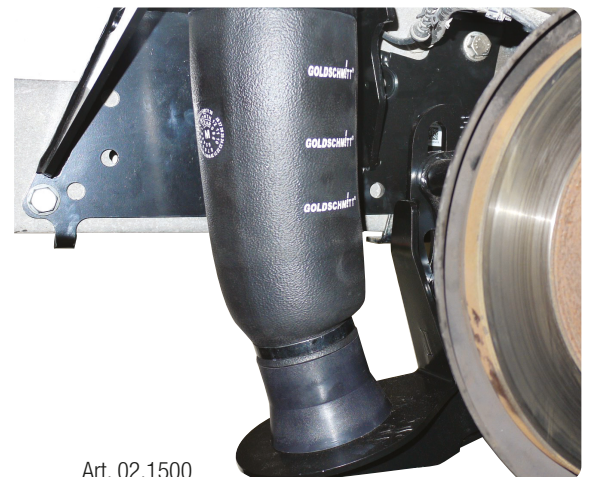

Art. 02.1500

prima



dopo

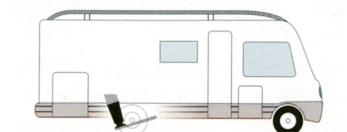

Modello veicolo	Anno	Asse	Cod. art.	Prezzo i.e.
Fiat Ducato X250 con doppio manometro	dal 2006	asse singolo	02.1500	€ 1.900,00
Fiat Ducato X250 con doppio manometro	dal 2006	asse doppio	02.1550	€ 2.900,00
Fiat Ducato x250 - Telaio SLC completo di manometro soft-touch	dal 2018	asse singolo	02.1500 SLC	€ 2.250,00
Fiat Ducato 230/244 con doppio manometro	1994-2006	asse singolo	02.150	€ 1.900,00
Fiat Ducato 230/244 con doppio manometro	1994-2006	asse doppio	02.155	€ 2.900,00
Renault Master / Opel Movano / Nissan Interstar	dal 1990	asse singolo e doppio	02.1700	su richiesta
Mercedes Sprinter - Telaio SLC	dal 2020	asse singolo	02.15XX. SLC	€ 2.250,00
VW T5	dal 2003	asse singolo	02.1800	su richiesta

I prezzi riportati si intendono esclusi di installazione. Se per motivi tecnici si ritiene necessaria l'installazione dei distanziatori ruota, sono da considerarsi optional.

Per alcuni telai sono richieste staffe particolari con un costo aggiuntivo che sarà comunicato in fase di ordine.

# Sospensioni per fuoristrada, pick up

**GOLDSCHMITT** ha studiato e realizzato soluzioni di sospensioni anche per fuoristrada e pick-up. Grazie alla regolazione variabile della pressione, il mezzo può essere adattato alle diverse condizioni di carico cui questa tipologia di veicoli è destinata. È sufficiente premere un tasto in cabina e sarà possibile scegliere la pressione dell'aria adatta perchè la sospensione possa ristabilire il comfort di marcia.



**Completo di COMPRESSORE  
e DOPPIO MANOMETRO**



Modello veicolo	Note particolari	Cod. art.	Prezzo i.e.
Ford Ranger 4X4	1998 - 2006	02.4110	€ 780,00
Ford Ranger XLT 4X4	2006 - 2012	02.4120	€ 954,00
Ford Ranger 4X4	Dal 2012	02.F0031	€ 954,00
Isuzu Trooper 4X4		02.402	€ 954,00
Isuzu D-MAX	Dal 2012. Sospensione con ammortizzatore a gas per asse posteriore	02.IS126MG	€ 1.655,00
Isuzu D-MAX	Dal 2012	02.IS126MG-01	€ 1.361,00
Isuzu D-MAX 4X4	Dal 2006 al 2012. Sospensioni con ammortizzatore a gas per asse posteriore	02.4020	€ 1.188,00
Mazda B2500 4X4		02.410	€ 954,00
Mazda BT50 4X4	Dal 2007	02.4120	€ 954,00
Mitsubishi L200 4X4	Fino al 2006	02.408	€ 954,00
Mitsubishi L200 4X4	Dal 2006	02.4080	€ 954,00
Nissan MD21/D22 4X4		02.404	€ 954,00
Nissan Navara D40 4X4	Per veicoli fino a 35 q.li	02.4041	€ 954,00
Opel Campo 4X4		02.402	€ 954,00
Toyota Hilux 4X4	Mod e versione N 16/17 fino al 2005	02.407	€ 954,00
Toyota Hilux 4X4 N25T	Dal 2005	02.4070	€ 954,00
VW Taro 4X4	Mod e versione N 16/17	02.407	€ 954,00

È necessaria la verifica di compatibilità sulla carta di circolazione. Articoli non testati TÜV.

Verificare sul sito [www.goldschmittitalia.it](http://www.goldschmittitalia.it) eventuale aggiornamento prezzi

# FORD Transit

Il sistema di sospensioni pneumatiche realizzato da **GOLDSCHMITT** per veicoli con telaio Ford, è ideale per evitare rotli e sbandamenti, aumentando la tenuta di strada anche in situazioni di carico elevato sull'asse posteriore.

Per la scelta di queste sospensioni è indispensabile effettuare un controllo sullo stesso asse posteriore per verificare se è asse di sezione quadrata o di sezione tonda.

Questo accessorio può essere fornito con un impianto ad uno o a due circuiti.



Modello veicolo	Note particolari	Cod. art.	Prezzo i.e.
Ford Transit	Assale quadro anni 1990-1999 T.A.	02.106	€ 920,00
Ford Transit	Assale tondo anni 1990-1999 anche per gemellato T.P.	02.107	€ 920,00
Ford Transit	Assale quadro dal 2000 ruota singola T.A.	02.160	€ 920,00
Ford Transit	Assale tondo dal 2000 ruota singola T.P.	02.161	€ 920,00
Ford Transit	Assale tondo dal 2000 con ruota gemella T.P.	02.163	€ 920,00
Ford Transit	Assale quadro dal 2004 ruota singola T.A.	02.165	€ 920,00
Ford Transit	Assale tondo dal 2004 ruota singola T.P.	02.166	€ 920,00
Ford Transit	Assale tondo dal 2006 ruota gemella T.P.	02.167	€ 920,00
Manometro doppio	Sovrapprezzo in fase di ordine per mod. 2006 (obbligatorio per alcuni veicoli)	02.126 Ford	€ 105,00

**T.A. : trazione anteriore - T.P.: trazione posteriore**

# Sospensioni pneumatiche per Mercedes Sprinter o VW LT / Crafter ruota singola o gemella



La soluzione ideata da **GOLDSCHMITT** per questo particolare veicolo si può considerare l'élite della sospensione pneumatica.

Grazie al sistema di staffaggio che collega il telaio con la molla a balestra, tutto il peso grava direttamente sugli organi previsti da Mercedes Benz, evitando così il possibile danneggiamento dell'assale posteriore. Questo sistema ci permette di supportare un carico statico elevato: garantisce un notevole comfort di marcia, evitano sbandamenti e rollii in fase di sorpasso; inoltre consente un buon aumento della velocità in curva. Il miglioramento delle prestazioni è garantito sia nei veicoli a pieno carico da 35 q.li, sia in quelli da 46 q.li. Tutti i sistemi sono dotati di comando in cabina e compressore.

**Completo di compressore e quadro comando**

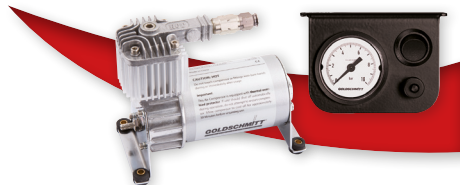

Art. 02.517



Art. 02.501



MERCEDES Sprinter 208-324 con 2 soffietti conici

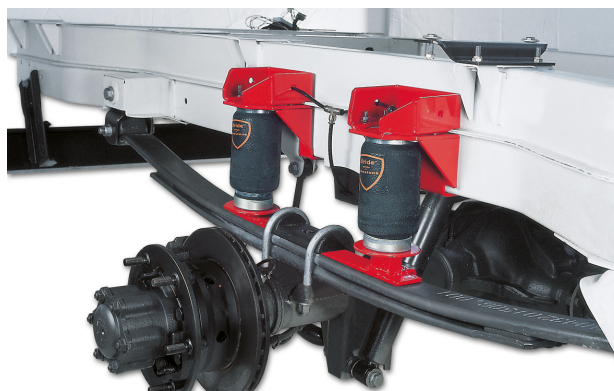

MERCEDES Sprinter 408-524 con 4 soffietti cilindrici

Modello veicolo	Note particolari	Cod. art.	Prezzo i.e.
Sprinter 208/316	Fino al 2006 - 2 soffietti conici furgone/bus	02.500K	su richiesta
Sprinter 208/316	Fino al 2006 - 2 soffietti conici camper e telaio	02.501	€ 1.286,00
Sprinter 408/416	Fino al 2006 - 4 soffietti cilindrici furgone e bus	02.503K	su richiesta
Sprinter 408/416	Fino al 2006 - 4 soffietti cilindrici camper e telaio	02.502	€ 1.160,00
Sprinter 209/324	Dal 2006 - 2 soffietti a doppia balza 6 " (montaggio su balestra) Ruota singola furgone/telaio	02.517	€ 1.165,00
Sprinter 209/324	Dal 2006 - 2 soffietti a doppia balza 8 " (montaggio su balestra) Ruota singola furgone/telaio	02.517-8	€ 1.165,00
Sprinter 209/324	Dal 2006 - trazione ant. c/soffietto 8 "	002MB5E2MG	€ 1.256,00
Sprinter 408/524	Dal 2006 - 4 soffietti cilindrici - Ruota gemella telaio	02.514	€ 1.360,00
Sprinter 408/524	Dal 2006 - 2 soffietti doppia balza (solo furgone)	02.515	su richiesta
Manometro doppio a cruscotto	Sovrapprezzo in fase di ordine per modelli fino al 2005 no per Sprinter 408/416 (obbligatorio per alcuni veicoli)	02.126 Radio	€ 105,00

Verificare sul sito [www.goldschmittitalia.it](http://www.goldschmittitalia.it) eventuale aggiornamento prezzi



# AirCell

Le AirCell sono speciali supporti realizzati con resine poliuretaniche che vanno a sostituire i gommini originali sulla sospensione anteriore dello Sprinter (in tutte le sue versioni) e VW LT Crafter. Servono a sollevare la parte anteriore del veicolo, nel caso in cui il carico sia gravante su di esso, migliorando il comfort di marcia.

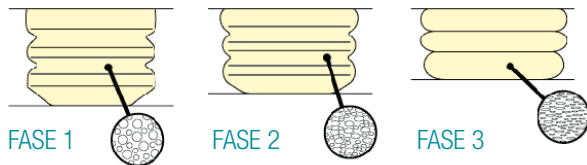

### FASE 1

Veicolo non sottoposto a carico sull'asse anteriore; l'Aircell subisce una sollecitazione minima.

### FASE 2

Veicolo sottoposto a carico normale sull'asse anteriore; l'Aircell esercita una contropressione media.

### FASE 3

Veicolo sottoposto a carichi elevati sull'asse anteriore; l'Aircell è sottoposta alla massima sollecitazione.



Modello veicolo	Cod. art.	Prezzo i.e.
Sprinter 208/316 fino al 2006	05.800	€ 182,00
Sprinter 408/416 fino al 2006	05.800	€ 182,00
Mercedes Sprinter / VW Crafter dal 2006	05.810	€ 182,00

**Kit composto da 2 pz.**

# Sospensioni pneumatiche anteriori per IVECO

Sistema ideato per i veicoli motorhome con cabina rialzata su meccanica IVECO dai 50 ai 65 q.li. Sollevano il veicolo di circa 3 cm aumentando il comfort di marcia e la stabilità. Il sistema viene fornito completo di distanziatori ruota da 74 a 116 cm in base al modello. Il sistema è completo di compressore con possibilità di sollevamento e abbassamento della cabina. L'installazione può essere effettuata presso i centri autorizzati Goldschmitt.



Mod. veicolo	Anno	Note particolari	Cod. art.	Prezzo i.e.
Iveco 70 C	dal 2010	Incluso distanziatore 74 mm solo per i veicoli con cabina rialzata	02.1433	su richiesta
Iveco 60/65 C	dal 2006	Incluso distanziatore 74 mm solo per i veicoli con cabina rialzata	02.1430	
Iveco 50 C	dal 2006	Incluso distanziatore 116 mm solo per i veicoli con cabina rialzata	02.1431	
Doppio manometro pneumatico			02.1135	



# IVECO



**Completo di compressore  
e quadro comando**



Questo sistema è considerato il “top” delle sospensioni per camper e veicoli da trasporto, ideale in tutte le condizioni di carico e di fondo stradale.

Porta il telaio alle condizioni di assetto originale, nonostante l’elevato carico che normalmente grava sull’asse posteriore in questa tipologia di veicoli. I supporti di montaggio distribuiscono tutte le forze in modo equilibrato dal telaio all’asse posteriore, grazie alla disposizione dei 4 soffietti conici posti davanti e dietro l’asse stesso.

I comandi posti in cabina di guida permettono il controllo della pressione dell’aria anche durante la marcia.

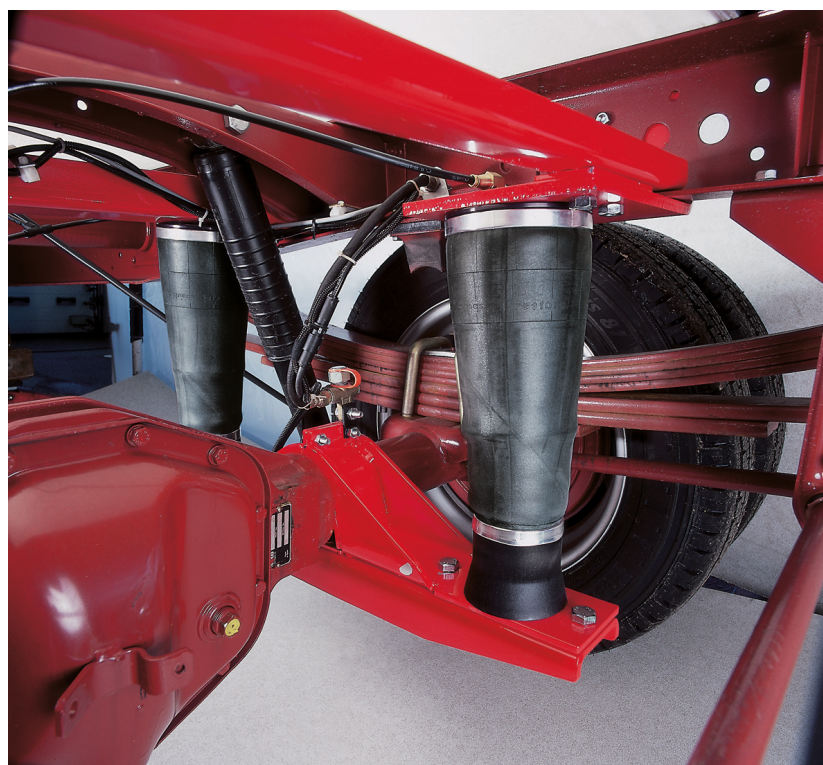

Art. 02.1470 - 4 Soffietti conici



Art. 02.1471 - 2 Soffietti a doppia balza

Modello veicolo	Ideale per i modelli	Cod. art.	Prezzo i.e.
4 soffietti conici	Daily 35C - 50C dal 2000 al 2006 (solo con ABS senza regolatore di frenata) furgone su richiesta, compressore compact	02.1470	su richiesta
2 soffietti 8" a doppia balza	Daily 35C - 50C dal 2006, compressore medium	02.1471	su richiesta
Manometro doppio a cruscotto	Sovrapprezzo in fase di ordine con frontalino radio	02.126 Radio	su richiesta

# Sospensione pneumatica con soffietto a doppia balza

OPEL Movano  
RENAULT Master  
NISSAN Interstar

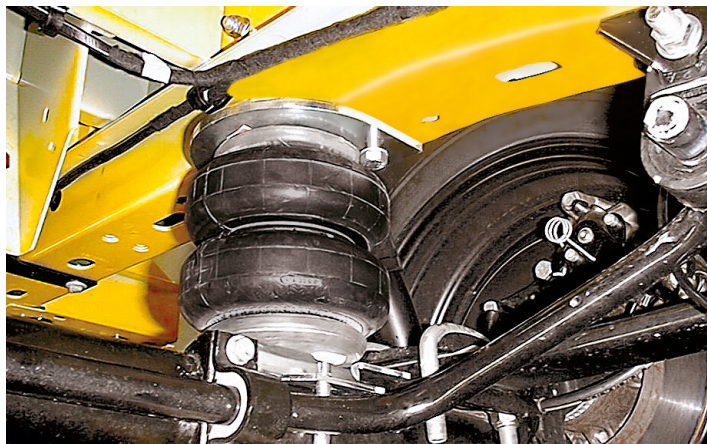

È un sistema testato dal TÜV, idoneo per veicoli dotati di ABS, furgonati e a telaio: è costituito da 2 soffietti a doppia balza che consentono di aumentare il peso di carico totale del veicolo da 35 a 40 q.li. Ideale per evitare rollii, sbandamenti e ottimale per migliorare la tenuta di strada. È dotato di compressore e manometro.

Modello veicolo	Note particolari	Cod. art.	Prezzo i.e.
Renault Master / Opel Movano / Nissan Interstar X70 dal 1998 al 2010	Soffietti da 6" per veicoli con ABS.	02.2650	€ 930,00
Renault Master III / Opel Movano B / Nissan NV400	Telaio, ruota singola, T.A.	02.0P13DMB	€ 1013,00
Renault Master III / Opel Movano B / Nissan NV400	Furgone, ruota singola, T.A.	02.0P15DMB	€ 1013,00
Renault Master III / Opel Movano B / Nissan NV400	Telaio gemellato 2014, T.P. incluso doppio manometro	02.0P23DMB	€ 1.361,00
Renault Master III / Opel Movano B / Nissan NV400	Furgone gemellato 2014, T.P. incluso doppio manometro	02.0P25DMF	€ 1.361,00
Manometro doppio	Sovrapprezzo in fase di ordine	02.126	€ 105,00



Verificare sul sito [www.goldschmittitalia.it](http://www.goldschmittitalia.it) eventuale aggiornamento prezzi

# Sospensioni integrali

FIAT Ducato  
IVECO - FORD  
VW - Sprinter

**GOLDSCHMITT** ha studiato dei particolari sistemi di sospensioni pneumatiche integrali che consentono di eliminare ogni collegamento meccanico tra assale e telaio al fine di garantire il massimo comfort.

Grazie alla tecnologia pneumatica, permette di portare carichi molto più elevati rispetto all'origine.

**Per molti veicoli è possibile ottenere anche l'aumento della massa complessiva del veicolo.**



Kit sospensioni pneumatiche integrali Iveco Daily

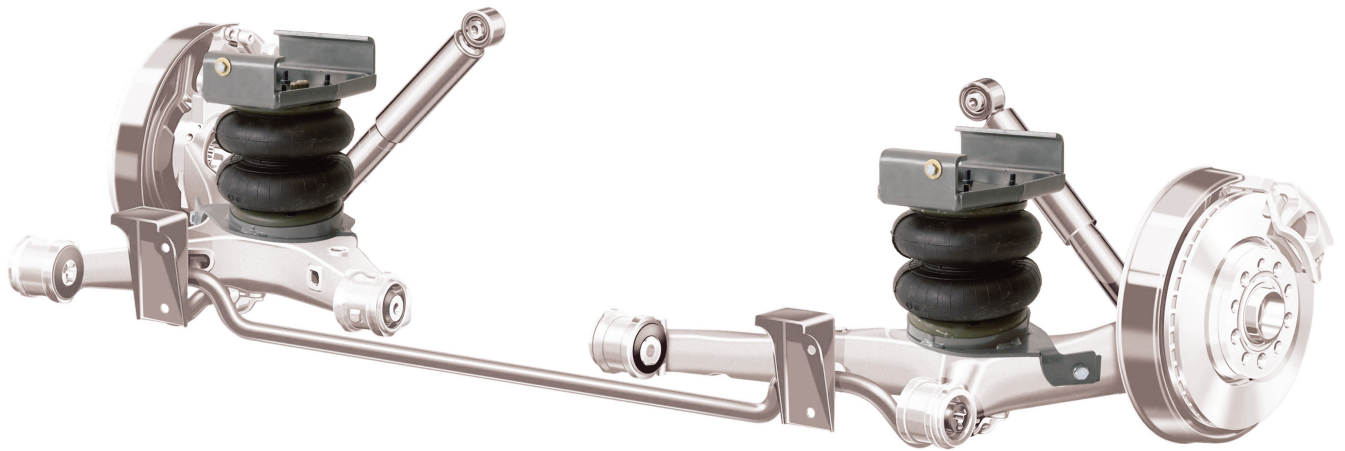

# Sospensioni integrali

 VW T5  
 VW T6

Grazie al sistema è possibile gestire assale anteriore o posteriore singolarmente oppure l'intero veicolo attraverso 2 o 4 soffietti indipendenti. A seconda delle condizioni di carico, la pressione dei soffietti viene aumentata o ridotta per mezzo dell'unità di controllo ADC che viene azionato automaticamente all'accensione del veicolo.

Il sistema di controllo ADC ci permette di:

- scegliere e monitorare l'assetto del veicolo;
- autolivellare il veicolo
- abbassare o alzare il veicolo in modalità manuale anteriormente, posteriormente o lateralmente
- attivare o disattivare il sistema in modalità manutenzione
- accedere al registro eventi o ai dati in tempo reale
- rilevare il carico gravante sui singoli assi
- altre operazioni aggiuntive



Modello veicolo	Asse	Cod. art.	Prezzo i.e.
Telaio a cassone, tutti i passi, anche 4x4 con sistema ADC a 2 canali	AP	22.5611	€ 5.250,00
Telaio furgonato, passo 3000 mm, anche 4x4 con sistema ADC a 2 canali	AP	22.5612	€ 5.250,00
Telaio furgonato, passo 3400 mm, anche 4x4 con ADC a due canali	AP	22.5610	€ 5.250,00
Telaio furgonato, passo 3400 mm, anche 4x4 con ADC a 4 canali completo di serbatoio aria 13 lt.	AA+AP	22.5710	€ 7.300,00
Telaio a cassone, tutti i passi, anche 4x4, con ADC a 4 canali, completo di serbatoio aria 13 lt.	AA+AP	22.5730	€ 7.300,00

Verificare sul sito [www.goldschmittitalia.it](http://www.goldschmittitalia.it) eventuale aggiornamento prezzi



## Iveco Daily

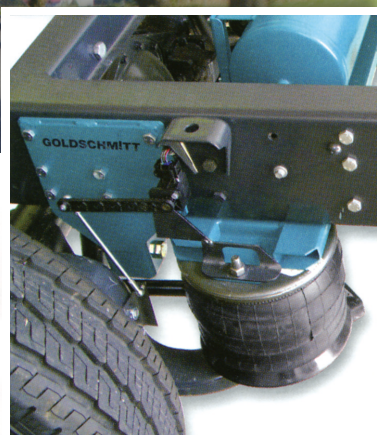
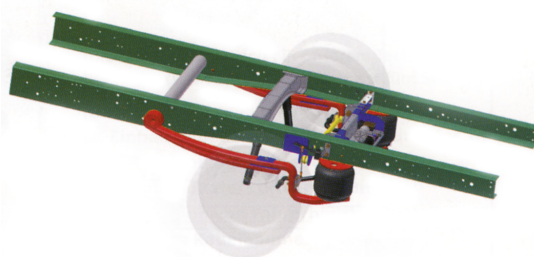

Modello	Cod. art.	Prezzo i.e.
Sospensione pneumatica integrale posteriore Iveco Daily 50C dal 2006	22G1300	€ 5.830,00
Sospensione pneumatica integrale posteriore Iveco Daily 60 / 65C dal 2006	22G1500	€ 5.830,00

## Mercedes Sprinter



Modello	Cod. art.	Prezzo i.e.
Sospensione pneumatica integrale Mercedes Sprinter Telaio Alko	22G3400	su richiesta
Sospensione pneumatica integrale Mercedes Sprinter Serie 3 dal 2007	22G3100	€ 5.100,00
Sospensione pneumatica integrale Mercedes Sprinter Serie 4 e 5 dal 2007	22G7000	€ 5.390,00
Sospensione pneumatica integrale Mercedes Sprinter 1 dal 2018 Telaio SLC AP	22G3401	€ 4.700,00
Sospensione pneumatica integrale Mercedes Sprinter 1 dal 2018 Telaio SLC AA + AP	22G3402	€ 7.800,00
Sospensione pneumatica integrale Mercedes Vito		su richiesta

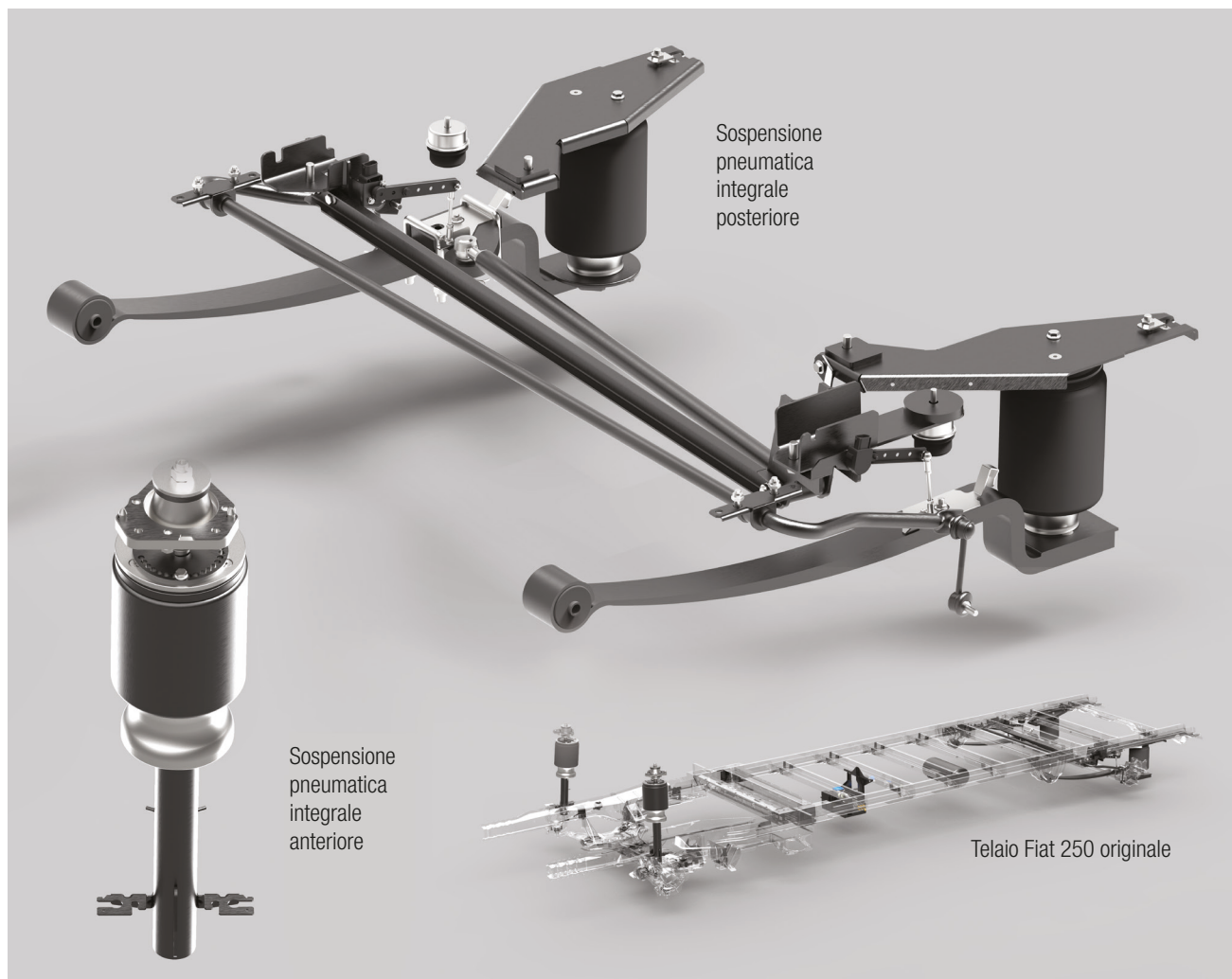

Modello	Asse		Cod. art.	Prezzo i.e.
Fiat Ducato X250 light Telaio originale	AA+AP	Sospensioni integrali autolivellanti 4 canali per asse ant. + asse post. con ADC. Il sistema permette di livellare il veicolo anche durante lo stazionamento	22G25101	€ 7.740,00
Fiat Ducato X250 light Telaio Alko asse singolo	AA+AP	Sospensioni integrali autolivellanti 4 canali per asse ant. + asse post. con ADC. Il sistema permette di livellare il veicolo anche durante lo stazionamento.	22G0252	€ 7.930,00
Fiat Ducato X250 light	AA	Sospensioni integrali per asse anteriore 2 canali	22G25511	€ 4.420,00
Fiat Ducato X250 heavy	AA	Sospensioni integrali per asse anteriore 2 canali	22G25501	€ 4.420,00
Fiat Ducato X250 Heavy	AA+AP	Sospensioni integrali autolivellanti 4 canali per asse ant. + asse post. con ADC. Il sistema permette di livellare il veicolo anche durante lo stazionamento.	22G2510	€ 7.740,00
Fiat Ducato X250 Heavy Telaio Alko asse singolo	AA+AP	Sospensioni integrali autolivellanti 4 canali per asse ant. + asse post. con ADC. Il sistema permette di livellare il veicolo anche durante lo stazionamento.	22G0253	€ 7.930,00
Fiat Ducato X250 Heavy Telaio Alko asse doppio	AA+AP	Sospensioni integrali autolivellanti 4 canali per asse ant. + asse post. con ADC. Il sistema permette di livellare il veicolo anche durante lo stazionamento.	22G0255	€ 8.925,00
Fiat Ducato X250 telaio Alko asse singolo	AP	Sospensioni integrali asse posteriore autolivellanti con sistema ADC a 2 canali	22G0150	€ 4.500,00
Fiat Ducato X250 telaio Alko asse doppio	AP	Sospensioni integrali asse posteriore autolivellanti con sistema ADC a 2 canali	22G0155	€ 5.620,00
Fiat Ducato X250 Telaio originale	AP	Sospensioni integrali asse posteriore autolivellanti con sistema ADC a 2 canali per tutti i modelli da 30 a 40 q.li con telaio di serie / originale	22G2000	€ 4.880,00

# Goldschmitt G6 e G7

Sprinter 518 con aumento massa complessiva a 6500 kg / 7000 kg



Goldschmitt G6 e G7 sono i primi veicoli in grado di offrire grandi vantaggi in termini di comfort e prestazioni simili ad una vettura pur avendo una massa complessiva di 6500 kg o 7000 kg



L'eccellenza e la tecnologia all'avanguardia del motore Mercedes serie 4 e 5 dal 2007

**Sospensioni pneumatiche integrali Goldschmitt autolivellanti** con sistema ADC permettono di mantenere l'assetto originale previsto dal costruttore base, indipendentemente dal peso caricato e dal tipo di strada che si sta percorrendo. Questo sistema consente inoltre di poter abbassare o sollevare il veicolo nella parte posteriore per facilitare le operazioni di carico/scarico o per favorire manovre particolari come ad esempio l'ingresso nei traghetti.

## I VANTAGGI

- **Elevato comfort**
- **Maggiore stabilità**
- **Sicurezza**
- **Eliminazione vibrazioni derivanti dal sovraccarico**
- **6500 Kg / 7000 Kg massa complessiva che permettono 1500 Kg / 2000 Kg di carico in più**



## Top Group Goldschmitt G6 e G7 - Trasformazione in Fase 2 - Dati Tecnici

Carrozzeria				
Tipo	Telaio		Furgone	
Passo mm	4325	3665	4325	3665
Motorizzazioni				
Adatto a tutte le motorizzazioni				
Trasmissione				
Trazione	Posteriore o Integrale			
Cambio	Manuale / Automatico			
Pneumatici	225/75 R16 116/118 R			
Sospensioni				
Anteriori	A ruote indipendenti con molla a balestra parabolica trasversale rinforzata con ammortizzatori a doppio effetto con tampone di fine corsa			
Posteriori	Sistema pneumatico integrale autolivellante con ammortizzatori rinforzati			
Optional				
Dispositivo rallentatore Retarder				
Serbatoio sostitutivo in acciaio INOX ad altezza ridotta				
Distanziali su ruote anteriori e/o posteriori				
Masse	G6	G7		
Portata complessiva veicolo	6500 kg.	7000 kg.		
Peso massimo asse anteriore	2150 kg.	2350 kg.		
Peso massimo asse posteriore	5000 kg.	5000 kg.		
Massa trainabile rimorchio frenato	3500 kg.	3500 kg.		
Massa complessiva combinazione	8000 kg.	8000 kg.		

I dati tecnici sopra riportati possono variare in funzione delle variazioni che vengono effettuate dal costruttore di Fase1

**Goldschmitt G6 e G7** nascono dalla trasformazione in after market dei veicoli Sprinter serie 4 e 5 dal 2007, i quali, omologati in fase 2 da Top Group Srl, permettono di mantenere invariate prestazioni e qualità del motore aumentando la massa complessiva a 6500 Kg e 7000 Kg e migliorando notevolmente comfort, stabilità e tenuta di strada grazie alle sospensioni pneumatiche integrali di casa Goldschmitt.

**Goldschmitt G6 e G7** sono particolarmente indicati per:

- Veicoli per trasporto merci
- Autogru
- Autobus
- Veicoli antincendio
- Camper
- Veicoli di soccorso

Goldschmitt G6 e G7 nascono dall'idea dei nostri tecnici di dar vita ad un veicolo commerciale che riassume tutte le migliori qualità dei veicoli in commercio.



Trasformazione del  
veicolo possibile solo presso sede  
**GOLDSCHMITT Italia di Padova**



# Accessori per sospensioni ad aria



	Cod. art.	Prezzo i.e.
Soffietto doppia balza 6"	02.059	€ 242,00



	Cod. art.	Prezzo i.e.
Soffietto cilindrico	02.053	€ 165,00



	Cod. art.	Prezzo i.e.
Soffietto doppia balza 8"	02.054	€ 267,00



	Cod. art.	Prezzo i.e.
Soffietto conico	02.055	€ 242,00



	Cod. art.	Prezzo i.e.
Pressostato	02.25545	€ 58,00



	Cod. art.	Prezzo i.e.
Valvola di non ritorno	02.123	€ 16,00



T e giunzioni per tubazioni Ø 1/4	Cod. art.	Prezzo i.e.
Giunzione	02.119	€ 6,00
Raccordo a T	02.118	€ 6,00



	Cod. art.	Prezzo i.e.
Tubazione fornita a metro Ø 1/4	02.116	€ 4,00



Manometro	Prezzo i.e.
Doppio manometro con led a cruscotto universale o specifico per Fiat Ducato x 250	€ 395,00

# Spessori per balestre

Gli spessori per balestre **GOLDSCHMITT** sono stati studiati per tutti i veicoli non dotati di sospensioni pneumatiche nei quali è compromesso l'assetto originale a causa dei pesi elevati gravanti sull'asse posteriore. L'interposizione di adeguati spessori tra l'assale e la balestra riporta il veicolo alle condizioni di guida originali. Gli spessori possono essere acquistati singolarmente per livellare il veicolo da un lato, oppure in coppia per sollevare il veicolo da entrambi i lati. Gli spessori sono disponibili in diverse misure per veicoli delle più note case costruttrici come si evince dalla tabella sottoriportata.

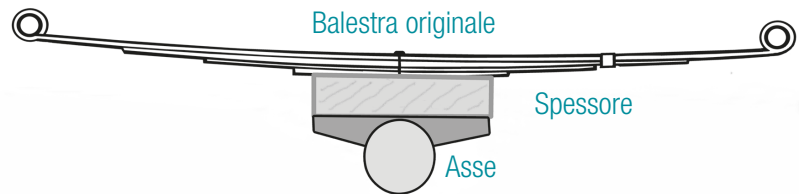

## Spessori fornibili in coppia

Fiat Ducato 230/244	1994-2006	Set per sollevamento 20mm (vengono fornite in dotazione staffe prolungate)	06.10420	€ 221,00
Fiat Ducato 230/244	1994-2006	Set per sollevamento 30mm (vengono fornite in dotazione staffe prolungate)	06.10430	€ 221,00
Fiat Ducato 230/244	1994-2006	Set per sollevamento 40mm (vengono fornite in dotazione staffe prolungate)	06.10440	€ 221,00
Fiat Ducato x250	Dal 2006	Set per sollevamento 20mm (vengono fornite in dotazione staffe prolungate)	06.104020	€ 221,00
Fiat Ducato x250	Dal 2006	Set per sollevamento 30mm (vengono fornite in dotazione staffe prolungate)	06.104030	€ 221,00
Fiat Ducato x250	Dal 2006	Set per sollevamento 40mm (vengono fornite in dotazione staffe prolungate)	06.104040	€ 221,00
Sprinter 208/316	1996-2006	Set per sollevamento 50mm (vengono fornite in dotazione staffe prolungate)	06.10550	€ 290,00
Iveco C35-C50	Dal 2006	Set per sollevamento 20mm (vengono fornite in dotazione staffe prolungate)	06.106020	€ 267,00
Iveco 50C	Dal 2006	Set per sollevamento 30mm (vengono fornite in dotazione staffe prolungate)	06.106130	€ 267,00
Opel Movano / Renault Master / Nissan	Dal 1998	Set per sollevamento 20mm (vengono fornite in dotazione staffe prolungate)	06.10720	€ 267,00
Opel Movano / Renault Master / Nissan	Dal 1998	Set per sollevamento 50mm (per veicoli con 1 strato di molle)	06.10750	€ 267,00
Ford Transit	2004-2006	Set per sollevamento 30mm	06.10830	€ 337,00
Ford Transit	Dal 2006	Set per sollevamento 40mm	06.10840	€ 337,00
Ford Transit	2004-2006	Set per sollevamento 50mm	06.10850	€ 337,00
Supporto per spostamento regolatore di frenata senza ABS			01.050	€ 27,00

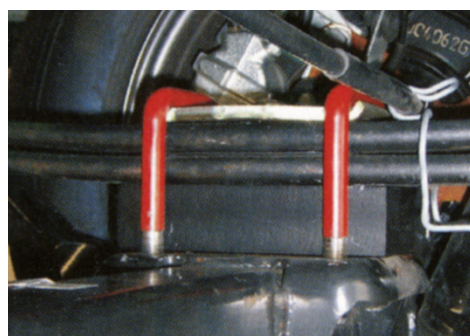

**Il sollevamento di un veicolo viene limitato dall'altezza dell'ammortizzatore. L'impiego di più kit di spessori e un ulteriore sollevamento della parte posteriore sullo stesso veicolo con sospensioni ad aria sono possibili solo entro determinati limiti. Per la combinazione di più sistemi (spessore+sospensione) è opportuno chiedere prima al centro Goldschmitt.**

## Ricambi per molle a balestra

Varie misure su richiesta

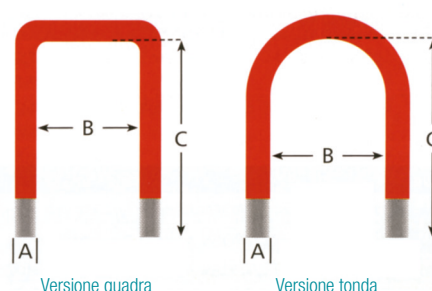

Verificare sul sito [www.goldschmittitalia.it](http://www.goldschmittitalia.it) eventuale aggiornamento prezzi

## Molle elicoidali

Tutti i veicoli più moderni sono dotati di un sistema di sospensioni a molle elicoidali più o meno indipendenti. Tali molle sono realizzate in leghe speciali e si differenziano per le lunghezze, i diametri e gli spessori.

**GOLDSCHMITT** ha prodotto una gamma di molle aggiuntive o sostitutive con lo scopo di aumentare la portata dei veicoli. Una maggiorazione di carico, dovuta all'aggiunta di altri componenti o accessori dell'automotive, spesso provoca la perdita dell'assetto originale del veicolo. Le molle elicoidali aggiuntive, per asse anteriore e asse posteriore, si dimostrano ideali per riportare il veicolo al suo assetto originale.



con molle elicoidali:  
circa 5 cm di altezza in più (Ducato Maxi)

versione originale

## Molle elicoidali per asse anteriore

Modello veicolo	Cod. art.	Prezzo i.e.
Fiat Ducato / Peugeot Boxer / Citroën Jumper 244 (fino a 1750 kg carico effettivo asse anteriore)	01.0210	€ 570,00
Fiat Ducato / Peugeot Boxer / Citroën Jumper 244 (oltre 1750 Kg carico effettivo asse anteriore)	01.0220	€ 570,00
Fiat Ducato 250 30/35 q.li (M9 filo ø 18 mm) dal 2006 fino a 1750 kg	01.0240	€ 475,00
Fiat Ducato 250 35/40 q.li (M11 filo ø 18,5 mm) dal 2006 da 1750 a 2000 kg	01.0245	€ 445,00
Fiat Ducato 250 35/40 q.li con carico effettivo asse anteriore oltre 2000 kg	01.0246	€ 570,00
Fiat Ducato x250 con carico effettivo < 1600 Kg - pacchetto completo ammortizzatore e molla	001EC367	€ 1.024,00
Fiat Ducato x250 con carico effettivo < 1800 Kg - pacchetto completo ammortizzatore e molla	001EC378	€ 1.024,00
Opel Movano / Renault Master / Nissan Interstar fino al 2010	01.0230	€ 570,00
Opel Movano / Renault Master / Nissan NV40 dal 2010	01.0231	€ 570,00
Ford Transit 2004 - 2006 Veicoli con ruota singola trazione ant. e post.	01.0250	€ 570,00
Ford Transit dal 2006 trazione anteriore, ruota singola	01.0251	€ 570,00
VW T5	01.0260	€ 570,00
Mercedes Spinter 209-524 dal 2006	01MB192	€ 570,00
Mercedes Spinter 209-524 dal 2006 trazione posteriore (escluso 4x4)	01MB153	€ 647,00

## Molle elicoidali per asse posteriore

Modello veicolo	Anno	Cod. art.	Prezzo i.e.
Fiat Ducato x250	dal 2006	01.0340	€ 367,00
Ford Transit (trazione anteriore) asse quadro	dal 2004	01.0320	€ 367,00
Ford Transit (trazione posteriore) asse tondo e ruota singola	dal 2004	01.0325	€ 367,00
Ford Transit (trazione anteriore, asse quadro)	dal 2006	01.0321	€ 367,00
Opel Movano / Renault Master / Nissan Interstar	dal 1998	01.0310	€ 454,00
Opel Movano / Renault Master / Nissan NV40	dal 2010	01.0311	€ 454,00



con asse versione tonda

**I Disponibilità molle per autovetture su richiesta I**

Verificare sul sito [www.goldschmittitalia.it](http://www.goldschmittitalia.it) eventuale aggiornamento prezzi

FORD Transit con asse versione quadra

OPEL Movano

## Distanziatori ruote in alluminio



I camper vengono di norma costruiti su telai di veicoli commerciali aventi priorità diverse rispetto agli stessi talvolta. La carrozzeria più larga, fa sembrare il camper stesso sproporzionato e con una carreggiata ridotta e di conseguenza molto più sensibile al vento laterale e al rollio. Con i distanziatori ideati da **GOLDSCHMITT** e testati da TÜV, è possibile migliorare il comportamento di marcia e l'aspetto del veicolo.

Essi consentono di allargare la carreggiata del veicolo dai 20 mm ai 100 mm a seconda del modello del veicolo stesso.

Il kit comprende tutta la serie di bulloni necessari per l'installazione. I test effettuati da TÜV garantiscono la sicurezza di questi accessori che non alterano in alcun modo l'assale originale. Possono essere

applicati principalmente in presenza di cerchi originali in acciaio. Con cerchi in lega è necessario verificare preventivamente la possibilità di installazione.



## Distanziatori per camper e veicoli da trasporto

Modello veicolo	Allargamento per asse in mm	Cod. art.	Prezzo i.e.
Fiat Ducato 280/290 (possibile solo per asse posteriore)	60	10.077 <sup>3</sup>	€ 244,00
Fiat Ducato 230/244 tipi 10, 11, 14, 15 15"	60	10.077 <sup>3</sup>	€ 244,00
Fiat Ducato 230/244 tipo 18 Maxi 16"	60	10.079	€ 244,00
Fiat Ducato x250 15"	60	10.077	€ 244,00
Fiat Ducato x250 16"	60	10.079	€ 244,00
Ford Transit dal 2006 ruota singola	60	10.082 <sup>4</sup>	€ 244,00
Ford Transit dal 2006 ruota singola	70	10.083	€ 244,00
Mercedes Vito	20	10.088	€ 244,00
Mercedes Vito	30	10.021	€ 244,00
Mercedes Sprinter 208/316 / VW LT 28-35 fino al 2006	60	10.060	€ 282,00
Mercedes Sprinter 208/316 / VW LT 28-35 esclusi furgoni fino al 2006	100	10.061 <sup>1</sup>	€ 267,00
Mercedes Sprinter / VW Crafter dal 2006	60	10.062	€ 244,00
Opel Movano / Renault Master / Nissan Interstar	60	10.080 <sup>2</sup>	€ 244,00
Iveco Daily 60-65 C dal 2006 solo per asse anteriore	74	10.090	€ 803,00
Iveco Daily 60-65 C fino al 2006 solo per asse anteriore	74	10.093	€ 803,00
Iveco Daily 35 C - 50 C dal 2006 solo per asse anteriore	116	10.092	€ 803,00
VW T5 non è possibile aumento di portata in combinazione con i distanziatori	50	10.058	€ 244,00
Distanziatore adattatore 5x118 mm / 5x130 mm (Kit 2 distanziatori)		10078A	€ 190,00

\* Tutti gli articoli sopra indicati sono composti da 2 pz per 1 assale

<sup>1</sup> installabile sull'asse anteriore solo con cerchi in d'acciaio con ET83  
<sup>2</sup> non per veicoli con aumento di carico su asse posteriore oltre 2240 kg  
<sup>3</sup> carico max asse post. 1900 kg

<sup>4</sup> solo con cerchi in ferro

# Piedini Vero-Light

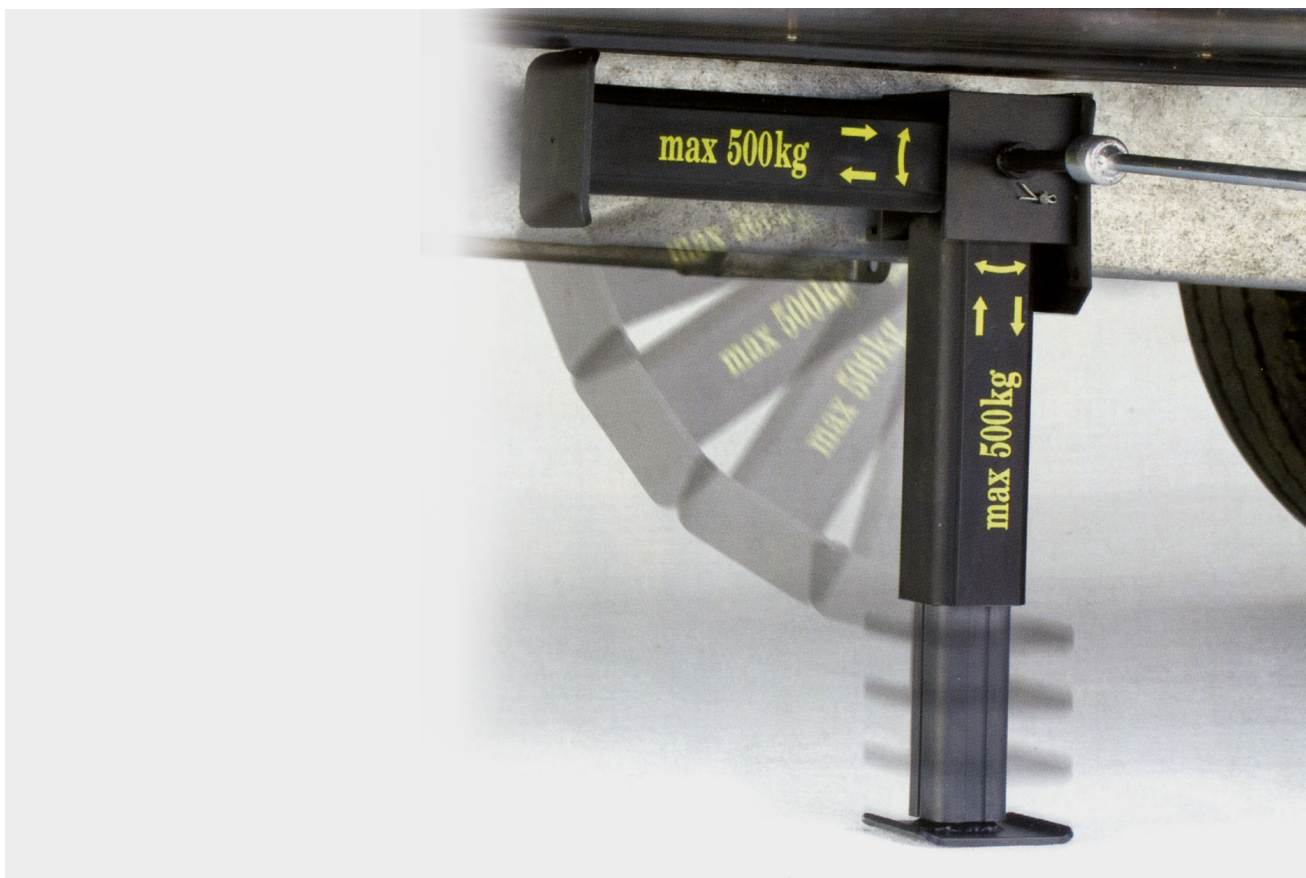

Non è un prodotto Goldschmitt

## Caratteristiche:

- Estetica gradevole
- Uso dei materiali all'avanguardia come alluminio e vetroresina
- Peso molto ridotto
- Montaggio facilissimo
- Coperchio "anti-sporco"
- Doppio telescopico (330 - 510 mm)
- Peso: circa 2,1 kg per ogni stabilizzatore
- Lunghezza telescopio: 230 mm
- Carico 500 kg

Tipo	Note	Cod. art.	Prezzo i.e.
2 piedini "Vero-Light"	doppio telescopico	47.310	€ 290,00

# Stabilizzatori idraulici autolivellanti

## Goldschmitt Italia *i-jack!*

### Il nuovo sistema gestibile dal tuo smartphone



***i-jack!*** è il nuovo sistema idraulico autolivellante che ti permetterà di livellare il veicolo, renderlo stabile e sollevarlo completamente:

E' composto da:

- 4 cilindri verticali con portata da 2000 kg a 6500 kg ciascuno, disponibili in diverse misure ed escursioni per essere adattati a tutte le esigenze.
- piatto di appoggio del cilindro flottante in acciaio inox
- centralina elettroidraulica 12V o 24V
- pompa manuale di emergenza
- pannello comandi che consente di effettuare tutte le operazioni di livellamento automatico e manuale, gestione allarmi e scarico serbatoi.
- App per gestione da smartphone

Disponibili nei modelli mono stelo e doppio stelo.



		Cod. art.	Prezzo i.e.
i-jack mono	Kit 4 stabilizzatori mono-stelo	09.6000	€ 3.650,00
i-jack double	Kit 4 stabilizzatori doppio-stelo	09.6500	€ 4.000,00
Kit staffe (Mercedes, Hymer o telai Iveco potrebbero avere un costo aggiuntivo)	specificare il veicolo in caso di ordine		€ 300,00
Olio idraulico	5 lt		€ 54,00
Kit valvole controllo discesa piedini			€ 70,00
Copertura pompa e serbatoio		P09CPE	€ 220,00

\* Per ogni impianto sono necessari circa 7 lt di olio idraulico. Non è un prodotto Goldschmitt.

Verificare sul sito [www.goldschmittitalia.it](http://www.goldschmittitalia.it) eventuale aggiornamento prezzi

# Nuovo dispositivo universale di traino



Goldschmitt Italia è lieta di presentare un nuovo dispositivo di traino che andrà a sostituirsi ai dispositivi trattati fino ad ora.

Per la prima volta viene proposto un dispositivo avente una trainabilità di 2800 kg anche su veicoli con sbalzi prolungati come mai fino ad oggi si era riusciti a realizzare e omologare.

Va precisato che la trainabilità massima è quella riportata nella carta di circolazione del veicolo. Realizzati in acciaio trattato per essere esposto a tutte le condizioni atmosferiche.



← min. 800 mm - max 1450 mm →

**Optional:** sgancio rapido sfera.

## Tipi di sfera

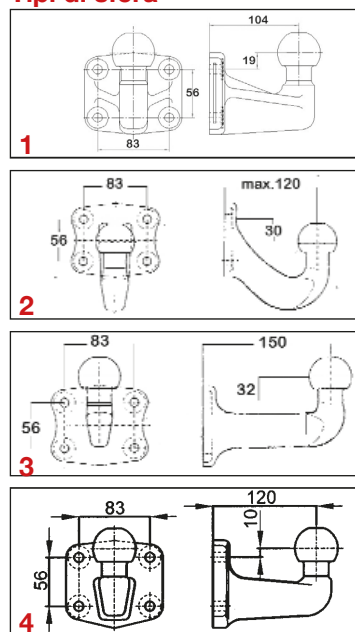

prodotto **GOLDSCHMITT**  
Italia



Sfera estraibile verticale - Optional



Particolarità	Prezzo i.e.
Gancio traino Fiat Ducato 230/244	€ 940,00
Gancio traino Fiat Ducato 250	€ 940,00
Gancio traino UNIVERSALE per Mercedes Sprinter, Iveco, Ford, Renault	€ 940,00
Gancio traino per Ford fino al 2000	€ 940,00
Gancio traino per veicoli con telaio Al-ko o dotati di prolunghe post.	da e 600,00
<b>Gancio traino per furgoni</b>	su richiesta
<b>Gancio traino per autovetture</b>	su richiesta
Centralina per fanaleria Can Bus	€ 170,00
Supplemento per sfera estraibile verticale   cod. art. X31990	€ 255,00
Il gancio traino è provvisto di presa 13 poli. È esclusa eventuale centralina per collegamento a veicoli con sistema Can Bus	

Verificare sul sito [www.goldschmittitalia.it](http://www.goldschmittitalia.it) eventuale aggiornamento prezzi



# I portamoto della 2<sup>a</sup> generazione Doge Pro



## Caratteristiche tecniche

- Portata: 150 kg
- Maggiorata resistenza strutturale
- Dimensioni:
  - larghezza 200 cm
  - sporgenza da 55 a 85 cm
  - altezza roll bar variabile fino a 125 cm
- Pedana con rampa incorporata *Aluped+*
- Barra fanaleria in alluminio con fanaleria Easy o Easy Led
- Colore grigio
- Set applicabili:
  - 1 moto
  - 1 moto + 1 bici
  - 1 moto + 2 bici
  - da 2 a 5 bici
  - box o piattaforma
- Supporti laterali dalla linea innovativa e accattivante



prodotto **GOLDSCHMITT**  
Italia



Fanale Easy



**Optional**  
 Fanale Easy Led



Particolarità	Cod. Art.	Prezzo i.e.
Doge Pro supporto base	X014-1	€ 1.275,00
Doge Pro completo per 1 moto	X014-2	€ 1.510,00
Doge Pro completo per 1 moto e 1 bici (canalina 180 cm)	X014-3	€ 1.595,00
Doge Pro completo per 1 moto e 2 bici (canalina 180 cm)	X014-4	€ 1.653,00
Doge Pro completo per 2 bici (canalina 180 cm)	X014-5	€ 1.418,00
Doge Pro completo per 3 bici (canalina 180 cm)	X014-6	€ 1.502,00
Doge Pro completo per 4 bici (canalina 180 cm)	X014-7	€ 1.561,00
Doge Pro completo per 5 bici (canalina 180 cm)	X014-8	€ 1.646,00
Supplemento per fanaleria Easy Led	X49LED	€ 100,00
Centralina per fanaleria CAN BUS	T104	€ 170,00
Kit fissaggio moto	X18960	€ 160,00
Supporto targa	T110	€ 23,00
Supplemento per veicoli con telaio originale Fiat X250	X31220	€ 70,00

Il portamoto è provvisto di presa 13 poli. È esclusa eventuale centralina per collegamento a veicoli con sistema Can Bus

Verificare sul sito [www.goldschmittitalia.it](http://www.goldschmittitalia.it) eventuale aggiornamento prezzi

# Marea

## Caratteristiche tecniche

### - Piegevole

- Portata: 150 kg
- Maggiorata resistenza strutturale
- Dimensioni:
  - larghezza 200 cm
  - sporgenza: aperto 74 cm - chiuso 29 cm
- Pedana con rampa incorporata *Aluped+*
- Barra fanaleria in alluminio con fanaleria Easy o Easy Led
- Colore grigio
- Set applicabili:
  - 1 moto
  - 1 moto + 1 bici
  - 1 moto + 2 bici
  - da 2 a 5 bici
  - box o piattaforma
- Supporti laterali dalla linea innovativa e accattivante
- Optional: ammortizzatori di risalita



prodotto **GOLDSCHMITT**  
Italia



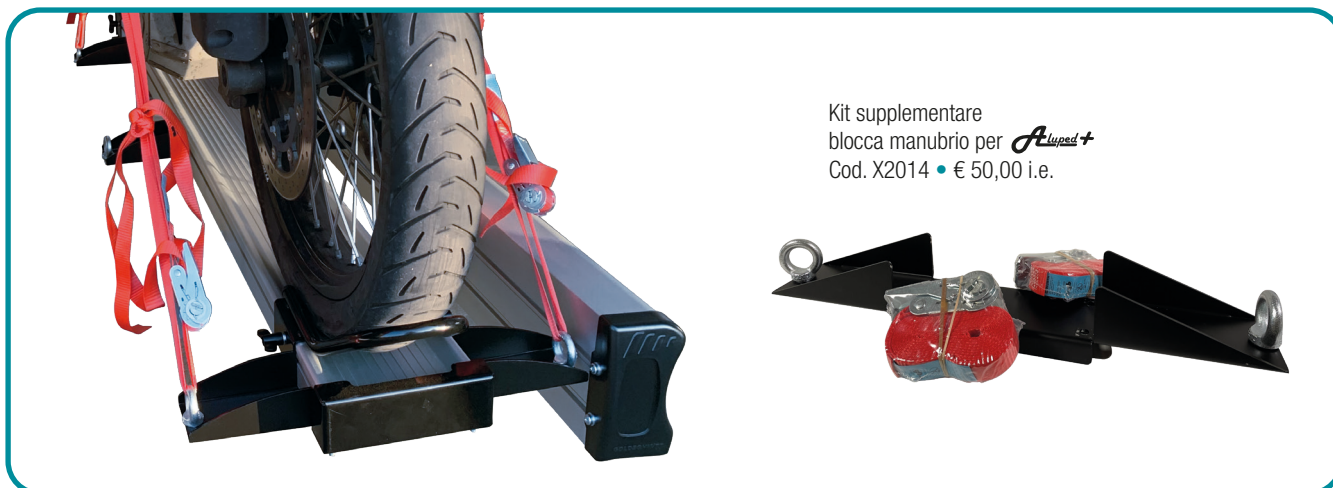

Kit supplementare  
 blocca manubrio per *Alupad+*  
 Cod. X2014 • € 50,00 i.e.

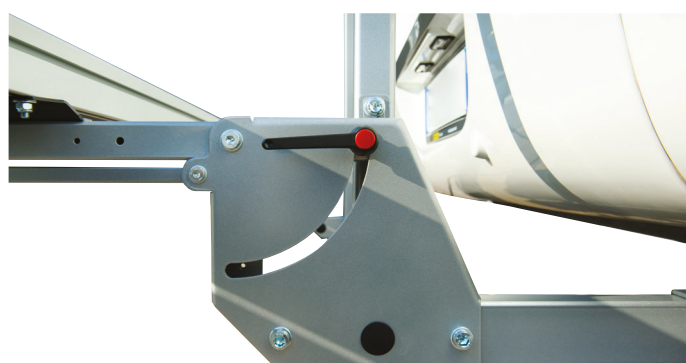
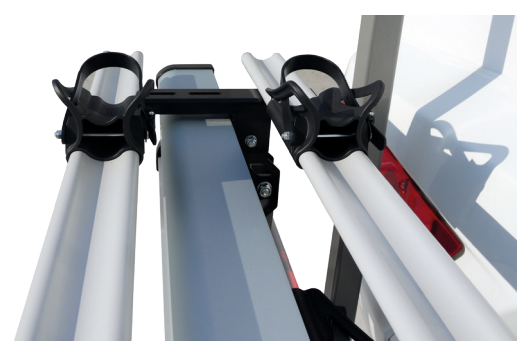

Particolarità	Cod. Art.	Prezzo i.e.
Marea supporto base	X010-1	€ 1.375,00
Marea completo per 1 moto	X010-2	€ 1.610,00
Marea completo per 1 moto e 1 bici (canalina 180 cm)	X010-3	€ 1.719,00
Marea completo per 1 moto e 2 bici (canalina 180 cm)	X010-4	€ 1.777,00
Marea completo per 2 bici (canalina 180 cm)	X010-5	€ 1.510,00
Marea completo per 3 bici (canalina 180 cm)	X010-6	€ 1.587,00
Marea completo per 4 bici (canalina 180 cm)	X010-7	€ 1.677,00
Marea completo per 5 bici (canalina 180 cm)	X010-8	€ 1.754,00
Kit ammortizzatori di risalita	X010-AMM	€ 70,00
Supplemento per fanaleria Easy Led	X49LED	€ 100,00
Centralina per fanaleria CAN BUS	T104	€ 170,00
Kit fissaggio moto	X18960	€ 160,00
Supporto targa	T110	€ 23,00
Supplemento per veicoli con telaio originale Fiat X250	X31220	€ 70,00
Il portamoto è provvisto di presa 13 poli. È esclusa eventuale centralina per collegamento a veicoli con sistema Can Bus		



Fanale Easy

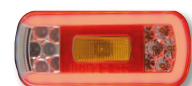

**Optional**  
 Fanale Easy Led

# Rio

## Caratteristiche tecniche

- Portata: 150 kg
- Dimensioni:
  - larghezza 200 cm
  - sporgenza 55 cm
  - altezza roll bar 95 cm
- Pedana di salita 200 cm con canalina di salita separata
- Barra fanaleria in alluminio NOVITÀ con fanaleria Easy o Easy Led
- Colore bianco e alluminio
- Set applicabili:
  - 1 moto
  - da 2 a 3 bici
  - box o piattaforma



Fanale Easy

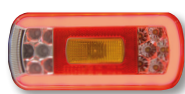

**Optional**  
Fanale Easy Led



Supplemento pedana con rampa in alluminio *Aluped*  
€ 50,00 i.e. - fino ad esaurimento scorte



prodotto **GOLDSCHMITT**  
Italia

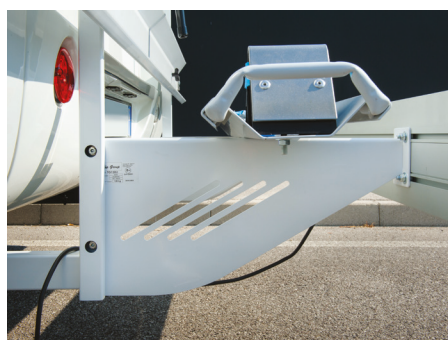

Particolarità	Cod. Art.	Prezzo i.e.
Rio supporto base	X003-1	€ 1.225,00
Rio completo per 1 moto	X003-2	€ 1.375,00
Rio completo per 2 bici (canalina 180 cm)	X003-5	€ 1.368,00
Rio completo per 3 bici (canalina 180 cm)	X003-6	€ 1.452,00
Supplemento per fanaleria Easy Led	X49LED	€ 100,00
Centralina per fanaleria CAN BUS	T104	€ 170,00
Kit fissaggio moto	X18950	€ 90,00
Supporto targa	T110	€ 23,00
Supplemento per veicoli con telaio originale Fiat X250	X31220	€ 70,00

Il portamoto è provvisto di presa 13 poli. È esclusa eventuale centralina per collegamento a veicoli con sistema Can Bus

Verificare sul sito [www.goldschmittitalia.it](http://www.goldschmittitalia.it) eventuale aggiornamento prezzi

# Onda

## Caratteristiche tecniche

### - Retraibile

- Portata: 150 kg su veicoli a telaio
- Portata: 200 kg su furgone
- Dimensioni:
  - larghezza 200 cm su furgoni
  - sporgenza da 33 cm a 58 cm
- Pedana con rampa incorporata *Aluped+*
- Barra fanaleria con fanaleria Easy o Easy Led
- Colore grigio
- Set applicabili:
  - 1 moto
  - da 2 a 3 bici
  - box o piattaforma



prodotto **GOLDSCHMITT** Italia



## Retraibile



Fanale Easy

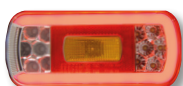

### Optional

Fanale Easy Led

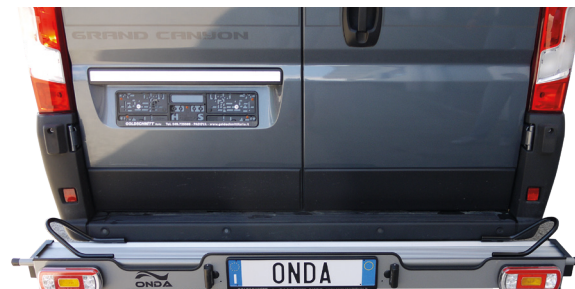

Particolarità	Cod. Art.	Prezzo i.e.
Onda completo per 1 moto per veicolo furgonato	X012-2	€ 1.395,00
Onda completo per 2 bici per veicolo furgonato	X012-5	€ 1.560,00
Onda completo per 3 bici per veicolo furgonato	X0012-6	€ 1.625,00
Supplemento per fanaleria Easy Led	X49LED	€ 100,00
Centralina per fanaleria CAN BUS	T104	€ 170,00
Kit fissaggio moto	X18960	€ 160,00
Supporto targa	T110	€ 23,00
Supplemento specifico per veicoli con telaio originale Fiat X250	X31230	€ 240,00
Supplemento per veicoli con telaio	X31240	€ 170,00

Il portamoto è provvisto di presa 13 poli. È esclusa eventuale centralina per collegamento a veicoli con sistema Can Bus

NOVITÀ

# Dolfin

## Caratteristiche tecniche

- Progettato per furgoni\*
- Portata: 150 kg
- Dimensioni:
  - larghezza 200 cm
  - sporgenza aperto 84 cm / chiuso 40 cm
  - altezza roll bar 106 cm
- Pedana di salita 200 cm con canalina di salita separata
- Set applicabili:
  - 1 moto
  - 1 moto + 2 bici
  - da 2 a 5 bici
  - box o piattaforma
- Barra fanaleria in alluminio con fanaleria Easy

**Dolfin**



Un ruotino o un perno rotante permette l'apertura della struttura stessa, **SENZA DOVER TOGLIERE LE MOTO O LE BICI**, e di conseguenza delle porte posteriori del veicolo

prodotto **GOLDSCHMITT**  
Italia



Fanale Easy

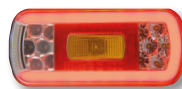

Optional  
Fanale Easy Led



Supplemento pedana con rampa in alluminio *Aluped*  
€ 50,00 i.e. - fino ad esaurimento scorte



Particolarità	Cod. Art.	Prezzo i.e.
Dolfin supporto base	X011-1	€ 1.630,00
Dolfin completo per 1 moto	X011-2	€ 1.790,00
Dolfin completo per 1 moto e 1 bici (con rollbar normale)	X011-3	€ 1.887,00
Dolfin completo per 2 bici	X011-5	€ 1.741,00
Dolfin completo per 3 bici con braccio sagomato per bici	X011-6	€ 1.919,00
Dolfin completo per 4 bici con braccio sagomato per bici	X011-7	€ 1.966,00
Dolfin completo per 5 bici con braccio sagomato per bici	X011-8	€ 2.035,00
Centralina per fanaleria CAN BUS	T104	€ 170,00
Kit fissaggio moto	X18950	€ 90,00
Supporto targa	T110	€ 23,00

Il portamoto è provvisto di presa 13 poli. È esclusa eventuale centralina per collegamento a veicoli con sistema Can Bus

# Dolfin accessori optional

**Kit aggiuntivo 1 bici**  
cod. X011-1B  
€ 220,00 i.e.

**Kit aggiuntivo 2 bici**  
cod. X011-2B  
€ 277,00 i.e.

Con braccio sagomato  
per alloggiamento  
canaline in chiusura

**Perno rotante**  
per sospensione Dolfin  
ed eliminazione ruotino  
cod. X011ROT  
€ 190,00 i.e

*Aluped+*

**Pedana in alluminio**  
con rampa incorporata  
cod. X2000

€ 290,00 i.e  
da ordinare con supporto base  
e con **kit fissaggio moto**  
cod. X18960  
€ 160,00 i.e

**Kit ammortizzatori**  
per risalita portamoto  
cod. X010-AMM  
€ 70,00 i.e.

**Kit fanali posizione**  
laterali LED  
cod. 4901-3062  
€ 40,00 i.e.

**Fanaleria Easy Led**  
cod. X49LED  
€ 100,00 i.e.

**I prezzi riportati si intendono per differenza in fase di ordine.  
Gli accessori optional ordinati successivamente avranno prezzi differenti**

Verificare sul sito [www.goldschmittitalia.it](http://www.goldschmittitalia.it) eventuale aggiornamento prezzi

# Lido

## Caratteristiche tecniche

- Ripiegabile e apribile
- Portata 150 kg
- Dimensioni:
  - larghezza 145
  - sporgenza da 33 cm a 90 cm
- Colore grigio/nero
- Set applicabili:
  - 2 bici
  - 3 bici
  - 4 bici
- Esclusivamente per VW T6 o Fiat furgone dal 2006



prodotto **GOLDSCHMITT**  
Italia



Particolarità	Cod. Art.	Prezzo i.e.
Lido completo per 2 bici	X013-5	€ 1.480,00
Lido completo per 3 bici	X013-6	€ 1.545,00
Lido completo per 4 bici	X013-7	€ 1.655,00
Centralina per fanaleria CAN BUS	T104	€ 170,00
Supporto targa	T110	€ 23,00

Il portamoto è provvisto di presa 13 poli. È esclusa eventuale centralina per collegamento a veicoli con sistema Can Bus



# Pollicino

## Carica scooter e moto elettrico per portamoto

### Caratteristiche tecniche

- L'unico su mono binario con carrello morsa asportabile
- Installazione rapida e semplice
- Robusto ma leggero
- Compatto
- Carrello morsa rimovibile
- Silenziosissimo
- Dimensioni da 198 a 214 cm x 48 cm
- Alloggiamento ruota da 8" a 21"
- Funzionamento con radiocomando + comando remoto
- Consumo corrente 6A
- Peso 15 kg
- Adattabile a tutti i portamoto Goldschmitt

### Optional:

- Rampa in alluminio pieghevole
- Pianale

Disponibile versione elettrica o manuale



Non è un prodotto Goldschmitt

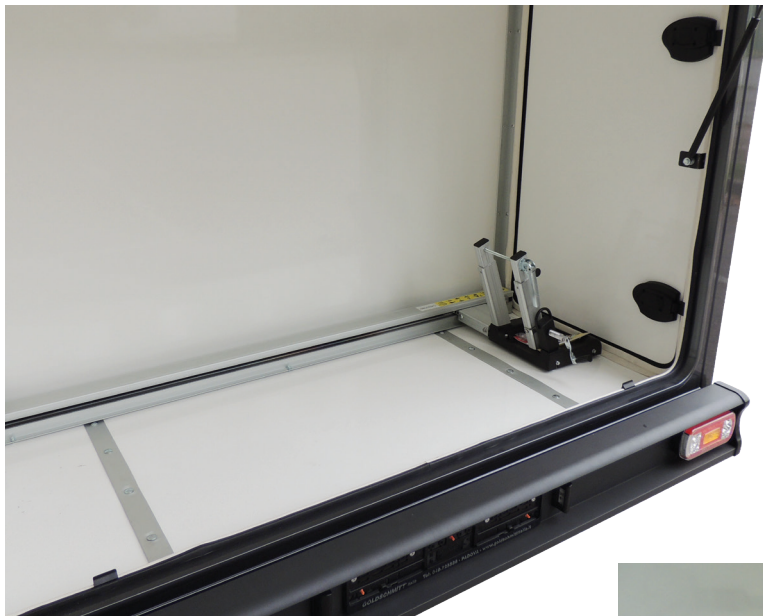

	Prezzo i.e.
ELETTRICO	€ 1.000,00
MANUALE	€ 520,00

**Rampa in alluminio pieghevole** e 215,00 i.e.



Verificare sul sito [www.goldschmittitalia.it](http://www.goldschmittitalia.it) eventuale aggiornamento prezzi

# Accessori

Accessori	Cod. art.	Prezzo i.e.
1. Barra con supporto tubo da 600 mm	X15320	€ 25,00
2. Barra con supporto tubo da 800 mm	X15330	€ 30,00
3. Adattatore	X15370	€ 11,00
4. Molla completa	X15350	€ 24,00
Pomello con chiave	X15351	€ 10,00
Kit bloccaggio portamoto	X15080	€ 20,00
Barra fanali mod. Doge completa dal 2016	X15006	€ 510,00
Barra fanali mod. Doge senza fanali dal 2016	X15007	€ 265,00
Barra fanali mod. Bucintoro completo dal 2016	X15010	€ 375,00
Barra fanali mod. Bucintoro senza fanali dal 2016	X15011	€ 235,00
Barra fanaleria mod. Rio/Rialto/Marea completa dal 2018 con Fanaleria Easy	X15012	€ 275,00
Barra fanaleria mod. Rio/Rialto/Marea completa dal 2018 con Fanaleria Easy Led	X15013	€ 375,00
Barra fanaleria mod. Rio/Rialto/Marea senza fanali dal 2018	X15014	€ 205,00
Pedana Rio/Rialto con rampa di salita	X1002	€ 160,00
Fanale completo Easy	X490XX	€ 35,00
Fanale completo Easy a Led	X490XX	€ 84,00
Fanale LED 3 funzioni/retronebbia/retromarcia Doge/Bucintoro dal 2016	X490XX	€ 27,00 cad.
III stop per barra fanaleria mod. Doge	X4901-3S	€ 83,00
Fanale posizione laterale LED	X4901-3062	€ 15,00
Cuneo rinforzato per pedana <i>Aluped</i> e <i>Aluped+</i>	X2000XX	€ 35,00
Termoformato/Barra Fanali Doge dal 2016		€ 165,00
Termoformato/Barra Fanali Bucintoro dal 2016		€ 105,00
Kit staffe allungamento roll bar Marea		€ 95,00

 prodotto **GOLDSCHMITT** Italia

Fanale Easy

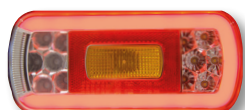

Fanale Easy a Led

 Fanale posizione laterale LED Cod.X4901-3062  
 € 15,00 i.e.

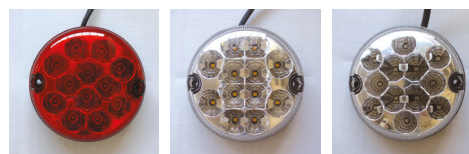
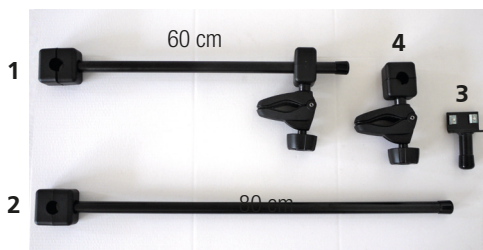
 Cantonale fanaleria Easy e Easy Led  
 € 25,00 i.e.

 Fanale LED 3 funzioni/retronebbia/retromarcia per Doge/Bucintoro dal 2016  
 Cod. art. X490XX  
 € 27,00 cad.

# Accessori



Sensori retromarcia

€ 250,00 i.e.



Canalina bici 180 cm completa di cunei poggiaruota  
• Cod. X1110

€ 42,00 i.e.



+



Kit portatarga apribile 2 pz

• Cod. T110 € 23,00 i.e.

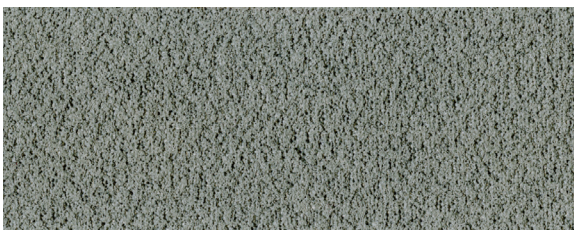

Kit nastro antiscivolo adesivo per rampa  
lungh. 190 cm x largh. 5 cm • Cod. 1202 € 10,00 i.e.



Ruotine di sollevamento

Cod. 07.20100

€ 190,00 i.e.

Verificare sul sito [www.goldschmittitalia.it](http://www.goldschmittitalia.it) eventuale aggiornamento prezzi

# Accessori



Kit supplementare  
blocca manubrio per *Aluped+*  
Cod. X2014 • € 50,00 i.e.



*Aluped*



*Aluped+*

Pedana + Rampa in alluminio  
Cod. X2001 € 200,00 i.e.

Pedana in alluminio con rampa incorporata  
Cod. X2000 € 290,00 i.e.

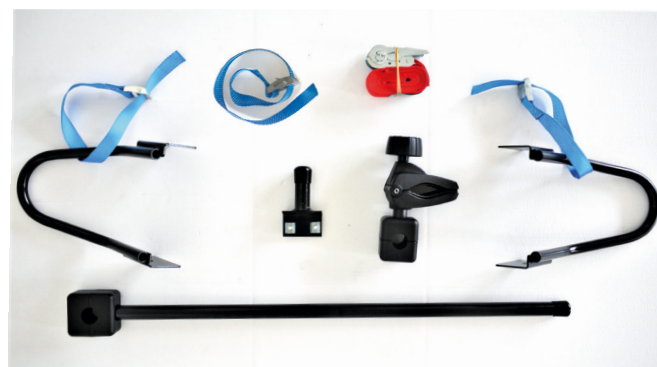
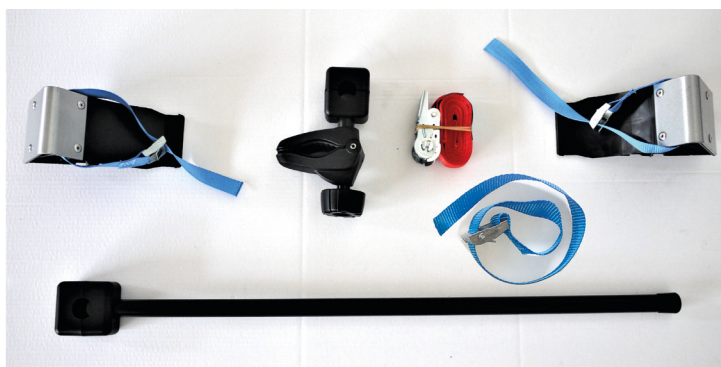

Kit fissaggio moto Rio • Cod. X18950 • € 90,00 i.e.

Kit fissaggio moto per *Aluped+* • Cod. 18960 • € 160,00 i.e.  
Kit fissaggio moto *Aluped* • Cod. X18970 • € 160,00 i.e.



Cuneo • Cod. 18951 € 20,00 i.e.



Cinghietta crick • € 20,00 i.e.  
Cinghietta semplice • € 4,00 i.e.



Kit bloccaggio moto  
• Cod. 15080 • € 20,00 i.e.

# Catene da neve automatiche

La catena da neve automatica che si attiva e disattiva comodamente e velocemente dal posto di guida, offre fino al 50% di trazione in più rispetto ai tradizionali pneumatici invernali:

- tappeto di catene pronto per l'attivazione immediata in caso di fondo stradale ghiacciato o innevato
- sempre pronto all'uso durante il viaggio
- più sicurezza e protezione per l'autista, il carico e l'ambiente, premendo un semplice pulsante
- meccanismo antislittamento ad alta efficacia, funziona già a bassissime velocità
- Sviluppato per veicoli con spazi ridotti per il montaggio (sospensioni pneumatiche, pneumatici ribassati e autobus).
- Una speciale catena, collegata al pistone del cilindro a doppio effetto, mette in movimento il braccio oscillante.
- In fase di disattivazione, il sistema pneumatico (controllato da una valvola) riporta il piattello reggicatene in posizione di riposo.
- Il braccio è mantenuto a riposo dalla pressione pneumatica costante; in caso di perdita della pressione, è trattenuto da un elemento elastico.

Non è un prodotto Goldschmitt

Disponibili su richiesta a partire da € 2.930,00 i.e.

È necessario chiedere un preventivo specifico di spesa per ogni veicolo



Verificare sul sito [www.goldschmittitalia.it](http://www.goldschmittitalia.it) eventuale aggiornamento prezzi

# ConnecTop 220V

La presa esterna che ti connette con eleganza.

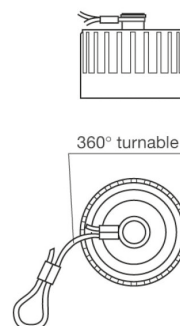
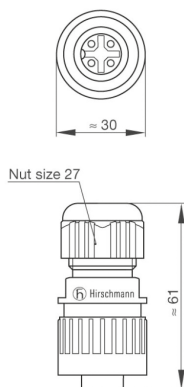
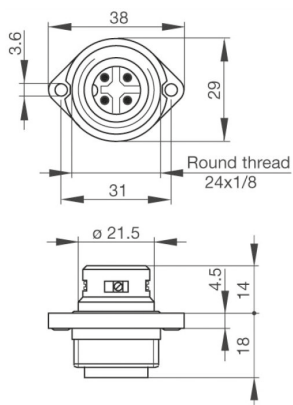

## Connettore con flangia di montaggio e anello di tenuta.

Colore nero  
 Materiale PA 66-GF 25  
 4 connettori da 2 mm  
 Tensione nominale  
 DC 250 V / AC 400 V  
 Corrente nominale  
 DC 10 A / AC 16 A  
 Resistenza di contatto  $\leq 3$  mOhm  
 O-Ring NBR di protezione  
 Classe di protezione IP 67

## Presca con cavo e anello di tenuta.

Colore nero  
 Materiale PA 66-GF 25  
 4 connettori da 2 mm  
 Diametro del cavo da 6 mm a 12mm  
 Tensione nominale  
 DC 250 V / AC 400 V  
 Corrente nominale  
 DC 10 A / AC 16 A  
 Resistenza di contatto  $\leq 3$  mOhm  
 O-Ring NBR di protezione  
 Classe di protezione IP 67

## Cappuccio di protezione con filettatura interna e passante in nylon.

Colore nero  
 Materiale PA 66-GF 25

*Non è un prodotto Goldschmitt*



Configurazione con presa CEE 2P+T  
 Cod T106  
 € 50,00 i.e.



Configurazione con presa schuko  
 Cod T107  
 € 45,00 i.e.

# Portabici per gancio traino



per 3 bici

per 2 bici



per 4 bici



da 14,6 Kg  
a 19 Kg

## Caratteristiche tecniche

### Carico max 60 Kg

Ingombro chiuso  
280 x 610 x 630/750/920

Ingombro aperto  
580 x 1100 x 630/750/920

- Dotato di un sistema di aggancio e sgancio rapido compatto e funzionale;
- Si inclina mediante l'uso di un pedale per facilitare il carico posteriore;
- Fornito di braccetti per tutte le bici;
- Completo di lucchetto per chiusura bici utilizzabile anche senza portabici;
- Verniciatura antigraffio;
- Cinghia di sicurezza cucita direttamente sul portabici;
- Completo di barra ripetitrice con fanali 13 poli;
- Omologato secondo direttiva europea.

## Versioni disponibili

## Prezzo i.e.

Portabici per 2 bici

€ 350,00

Portabici per 3 bici

€ 375,00

Portabici per 4 bici

€ 400,00



Non è un prodotto Goldschmitt.

Verificare sul sito [www.goldschmittitalia.it](http://www.goldschmittitalia.it) eventuale aggiornamento prezzi

Monroe



Assetto rialzato rinforzato

Bilstein



Kit di rialzo con ammortizzatori Bilstein - tuning sportivo



Gancio traino estraibile



Protezione laterale VW T6



Protezione serbatoi VW T6

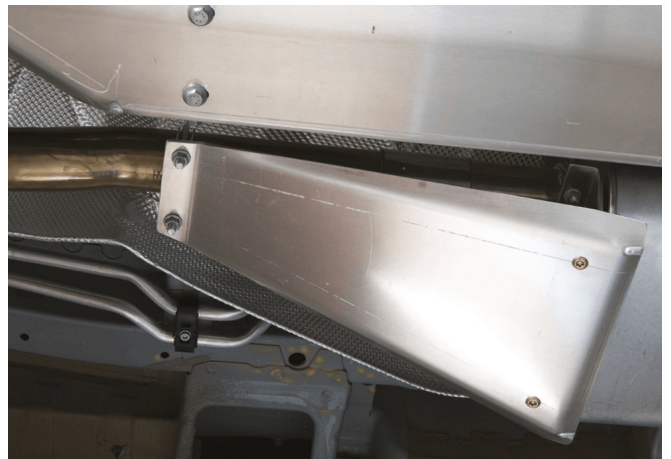



performance

**GOLDSCHMITT**<sup>®</sup>  
Italia

# Additivo per gasolio

## MODO D'USO

Mantenimento  
1 Lt per 1000 Lt  
di carburante

Dose d'urto  
2 Lt per 1000 Lt  
di carburante

Articoli	Cod. art.	Prezzo i.e.
Flacone da 1000 ml	T7011	€ 30,00
Confezione 12 flaconi		€ 25,00 cad.



- Riduce le incrostazioni degli iniettori (test XUD6)
- Minimizza nel tempo la perdita di potenza
- Evita l'intasamento dei filtri del gasolio
- Miglior protezione contro la corrosione dei componenti del motore a contatto con il combustibile diesel
- Evita l'emulsione gasolio/acqua
- Stabilizza i gasoli attualmente commercializzati in miscela con biodiesel fino al B30
- Controlla la proliferazione di microrganismi indesiderati nel gasolio
- Riduce la formazione di incombusti allo scarico e preserva i FAP/DPF
- Migliora il numero di cetano
- Compatibilità con i materiali costituenti i motori ed i sistemi di alimentazione



# Condizioni generali di vendita

## PREZZI

I prezzi si intendono in EURO iva esclusa per merce resa franco il nostro magazzino di VIGONZA (PD) ITALIA.  
I prezzi possono subire delle variazioni senza preavviso a causa delle disposizioni che ci pervengono dalle case madri o aumento dei costi di materie prime, trasporti o qualsiasi altro motivo.

## ORDINAZIONI

Gli ordini conferitici direttamente o per tramite di nostri rappresentanti od agenti si intendono accettati soltanto dopo nostra regolare conferma. Le illustrazioni dei cataloghi o listini prezzi, non impegnano alla fedele riproduzione degli articoli poiché potrà sempre essere apportata qualsiasi modifica senza preavviso ritenuta utile o necessaria per il miglioramento della produzione e dei prodotti.

## PAGAMENTI

I pagamenti devono essere effettuati al nostro domicilio di VIGONZA (PD) giuste le condizioni stabilite, trascritte in fattura. L'epoca di pagamento assume carattere di condizione essenziale ed ogni eventuale ritardo ci autorizza all'addebito degli interessi legali di mora.

## ORDINAZIONI FUORI CATALOGO

Le ordinazioni riguardanti produzioni o modifiche fuori catalogo, se accettate, verranno prodotte alle seguenti condizioni:  
Nostra conferma d'ordine con l'indicazione del prezzo e tempo di consegna.

PAGAMENTO: alla conferma d'ordine.

SPEDIZIONI: La merce viaggia a rischio e pericolo del committente, anche se venduta franco destinazione.  
L'imballo se fatturato, viene caricato al costo e non si accetta di ritorno.

## CONSEGNE

I termini stabiliti o accettati si intendono sempre approssimativi e non assumiamo responsabilità di sorta per eventuali ritardi.

## GARANZIA DI LEGGE

Tutti i materiali sono scrupolosamente provati e collaudati, ma la nostra garanzia si limita alla sostituzione dei pezzi che incidentalmente possono essere sfuggiti al controllo. Perciò decliniamo ogni responsabilità per danni o per qualsiasi altro titolo. L'eventuale materiale reso per il controllo di garanzia dovrà pervenire in porto franco previa autorizzazione, presso il nostro magazzino di VIGONZA (PD) ITALY.

Sono esclusi da eventuale garanzia tutti i costi di trasporto, di manodopera e di quanto non espressamente concordato.

## RECLAMI

Eventuali reclami di qualsiasi genere devono pervenire per lettera raccomandata entro 8 giorni dall'arrivo a destinazione della merce.

## CONTESTAZIONI

Per ogni controversia è riconosciuta la sola competenza del Foro di PADOVA.

## PRIVACY

I dati personali forniti dall'interessato sono trattati secondo il Regolamento UE 2019/679 (GDPR).

# GOLDSCHMITT®

evoluzione, sicurezza e comfort **Italia**



www.goldschmittitalia.it

È un'azienda leader che commercializza e produce accessori di alta qualità per veicoli e telai (sospensioni pneumatiche, ganci traino, portamoto, etc). Grazie all'esperienza nel campo dell'ingegneria Goldschmitt Italia opera nel settore dei veicoli commerciali e speciali, veicoli da trasporto e motorcaravan consentendo particolari trasformazioni e garantendo un ampio servizio di assistenza in tutta Italia. Goldschmitt Italia è sinonimo di innovazione, qualità, resistenza, esperienza tecnica, design e servizio.

Rivenditore

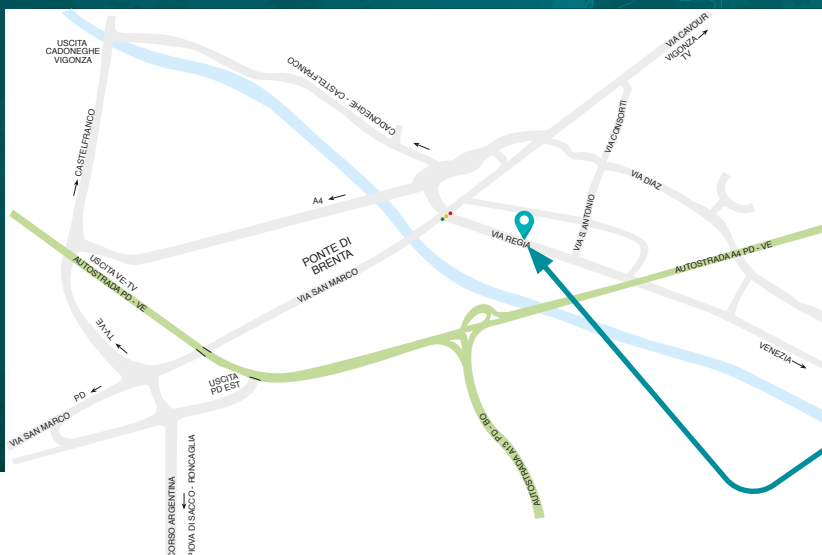

**GOLDSCHMITT®**  
Italia

Via Regia 78 - 35010 Vigonza PD  
tel. 049.725586 - fax 049.8952913  
e-mail: info@goldschmittitalia.it